

SJ4740

TIJERAS ELECTRICAS



CARACTERÍSTICAS ESTÁNDAR

- Conducción posible a plena altura
- Velocidad variable y dirección hidráulica en las ruedas delanteras
- Frenos de retención dobles
- Sistema de cableado numerado con código de colores SKYCODED™
- Interfaz visual integrada con capacidades de diagnóstico
- Caja de control compuesta con cubierta resistente a impactos con cable alargador
- Controles proporcionales para las funciones de conducción y ascenso
- Sensor de inclinación (3,5° x 1,5°)
- Plataforma de extensión desplegable hasta 3' (0,91 m)
- Alimentación eléctrica de 24 V de CC
- Protección de bajo voltaje para la batería
- Máxima pendiente abordable de 25 %
- Neumáticos macizos rellenos de caucho que no dejan huella
- Sistema de protección contra baches
- Salida de 110 V CA en la plataforma, con GFI (interruptor de falla a tierra)
- Velocidad nominal del viento 28 mph (12,5 m/s) a 24 pies (7,32 m)
- Alarma de inclinación con corte de conducción/elevación
- Alarma sonora de movimientos
- Puntos de fijación del acollador
- Bocina del operador
- Cavidades para montacargas y puntos de sujeción/de elevación
- Sistema de detección de sobrecarga
- Sistema de barandas articuladas hacia abajo y con bisagra
- Puerta de entrada de altura media con bisagra a resorte
- Listo para usar con telemática
- Garantía de repuestos de 5 años con el cargador y el controlador estándar
- Garantía "Gold Leaf" (hoja de oro) de 2 años (garantía estructural de 5 años)

OPCIONES

- Armazón de tuberías livianas
- Armazón de tuberías pesadas
- Transporte de soportes
- Organizador de herramientas
- Luz intermitente
- Luces intermitentes dobles
- Inversor de CA de 800 W
- Baterías AGM
- Bandejas extraíbles con bloqueo
- Puerta de entrada de altura completa con bisagra a resorte
- Aceite bio
- Habilitación de la elevación para protección secundaria (SGLE)
- Pruebas no destructivas
- Telemática ELEVATE
- Opciones de garantía (planes de 3 y 5 años disponibles)
- Telemetría ELEVATE (Planes de 3 y 5 años disponibles)
- ELEVATE Sistema de Gestión de Batería (SGB)*
- Opciones de garantía (opciones de 3 años y de 5 años disponibles)

† Los tiempos estándar pueden aumentar cuando se agregan equipos opcionales; consulte al fabricante.
‡ Los valores de capacidad y peso de la máquina pueden variar si se incorporan componentes opcionales.
* Solo disponible con telemetría ELEVATE

SJ4740 TIJERAS ELECTRICAS

Dimensiones	SJ4740
A Altura de trabajo	44' 11" (13,86 m)
B Altura de plataforma elevada	38' 11" (11,86 m)
C Altura (plataforma descendida)	56" (1,41 m)
D Ancho total	47" (1,20 m)
E Largo total (plataforma retraída)	94,5" (2,40 m)
F Altura de la plataforma replegada (barandas hacia arriba)	99,5" (2,53 m)
G Altura de la plataforma replegada (barandas hacia abajo)	79,5" (2,03 m)
H Ancho de plataforma (dimensión interior)	42" (1,06 m)
I Largo de la plataforma interior (retraída)	86" (2,19 m)
Especificaciones	SJ4740
Cubierta de extensión (desplegable)	3 pies (0,91 m)
Distancia al suelo (dispositivo de protección contra baches elevado)	4,5" (11,4 cm)
Distancia al suelo (dispositivo de protección contra baches desplegado)	0,5" (1,3 cm)
Distancia entre ejes	73" (1,85 m)
Peso	6467 lb (2934 kg)
Máxima pendiente abordable	25 %
Radio de giro (interior)	17,5" (0,45 m)
Radio de giro (exterior)	99" (2,51 m)
Tiempo de elevación (con carga nominal)	68 seg
Tiempo de descenso (con carga nominal)	41 s
Velocidad de conducción (plataforma replegada)	1,9 mph (3,0 km/h)
Velocidad de conducción (plataforma elevada)	0,5 mph (0,8 km/h)
Altura máxima para conducir	Altura total
Capacidad (total)	770 lb (349 kg)
Capacidad distribuida (plataforma principal)	505 lb (229 kg)
Capacidad distribuida (cubierta de extensión)	265 lb (120 kg)
Carga local sobre suelo (incluye carga nominal)	139 psi (956 kPa)
Carga total sobre suelo (incluye carga nominal)	233 psf (1137 kg/m ²)
Cant. máxima de personas a 0 mph (0 m/s) de Velocidad nominal del viento	3
Cant. máxima de personas con velocidad nominal del viento de hasta 28 mph (12,5 m/s)	1
Tipo de neumático	Macizo, N m
Tamaño del neumático	16 x 5 x 12

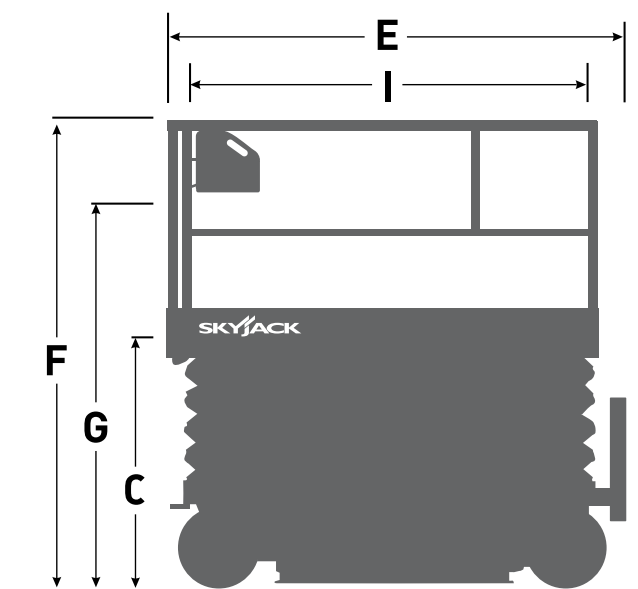
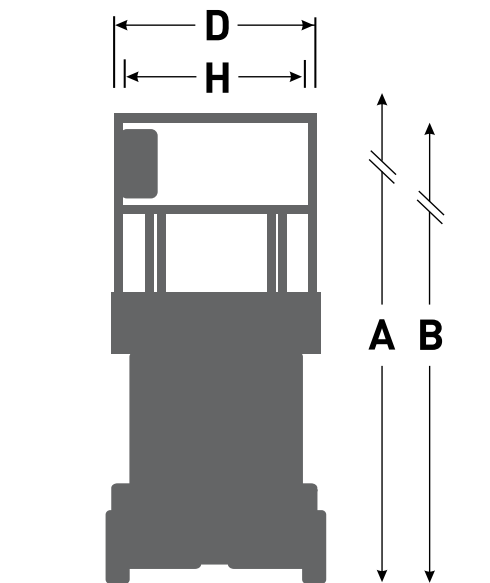

Oficina central de Skyjack
 55 Campbell Rd. Guelph, ON Canadá N1H 1B9
 Ventas: 1-877-755-4387 (1-877-SJLIFTS)
 Operadora: 1-800-265-2738
 Teléfono: 519-837-0888
 Fax: 519-837-8104
 Correo electrónico: skyjack@skyjack.com

www.skyjack.com

SKYJACK
 simply reliable™

Este folleto se ofrece a modo ilustrativo solamente y se basa en la información más reciente disponible al momento de la impresión. Skyjack Inc. se reserva el derecho de hacer cambios en cualquier momento y sin previo aviso a las especificaciones, al equipo incluido y al opcional. Para obtener más detalles sobre los procedimientos de uso, consulte los manuales de operación, mantenimiento y piezas. Las plataformas de trabajo han sido sometidas a pruebas que demuestran su cumplimiento con las normas ANSI y CSA, tal y como las interpreta Skyjack, Inc.